

1. INSTALLATION DU PARE-VENT ASCENDO

Le pare-vent Ascendo est déjà préparé pour que vous n'avez qu'à l'ancrer au sol ou le positionner dans la zone de votre choix, si vous disposez de l'option avec base à roulettes.

Il est recommandé de fixer les pare-vents au sol à l'aide de vis d'un diamètre compris entre 8 et 10 mm et d'une longueur minimale de 90 mm

• Mise à niveau

Le système peut fonctionner même s'il est installé sur une surface inclinée, mais il est important que, dans une installation avec plusieurs pare-vents alignés, ceux-ci aient la même inclinaison. Idéalement, les pare-vents avec des bases fixées au sol doivent être correctement nivelés par rapport à celui-ci.

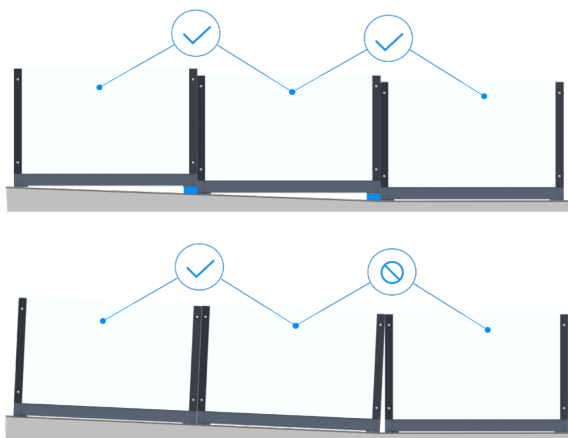

2. VÉRIFICATIONS APRÈS L'INSTALLATION

Une fois que vous avez reçu le pare-vent et qu'il est installé dans la zone souhaitée, vous devez vérifier le fonctionnement du vitrage mobile.

En règle générale, il doit arriver à destination pleinement fonctionnel, sans nécessiter d'intervention. Cependant, **si vous constatez que le vitrage reste levé, se lève tout seul, ou au contraire, qu'il descend de lui-même lorsqu'il est élevé, ou ne parvient pas à atteindre la fin de son parcours**, cela signifie que le système de transmission n'a pas la charge appropriée qu'il devrait avoir.

Dans chacun de ces cas, un réglage du système de transmission est nécessaire. Pour ce faire, il convient de suivre les étapes décrites dans la section "RÉGLAGE" de la page suivante.

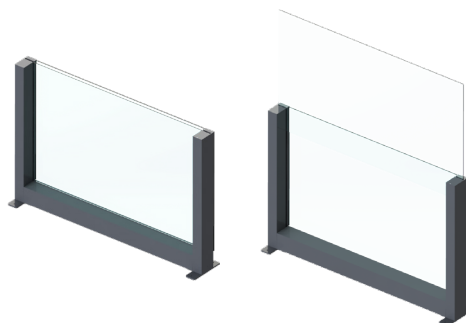

3. INSTALLATION EN ANGLE À 90°

Pour installer deux pare-vents formant un angle de 90°, il est nécessaire de les fixer entre eux pour des raisons de sécurité. Pour ce faire, il convient de suivre les étapes décrites ci-dessous :

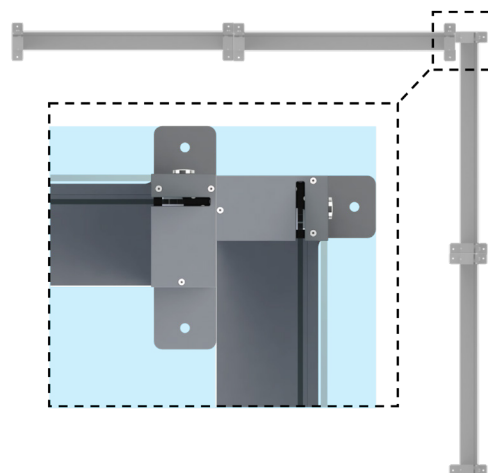

3.1. Accès à l'intérieur

Relever le vitrage mobile et retirer les capots latéraux* des poteaux superposés.

***Afin d'éviter de rayer le capot du caisson, il est recommandé de placer une feuille de papier sur celui-ci avant de retirer les capots latéraux.**

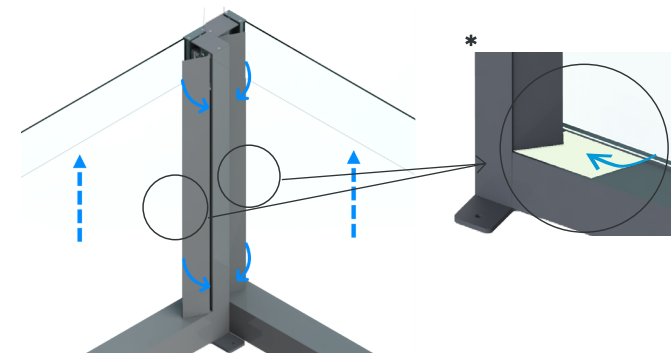

3.2. Fixation des profils fixes

Fixer les deux poteaux à l'aide de vis et d'écrous M6, en utilisant les trous pré-perçés dans les deux profils.

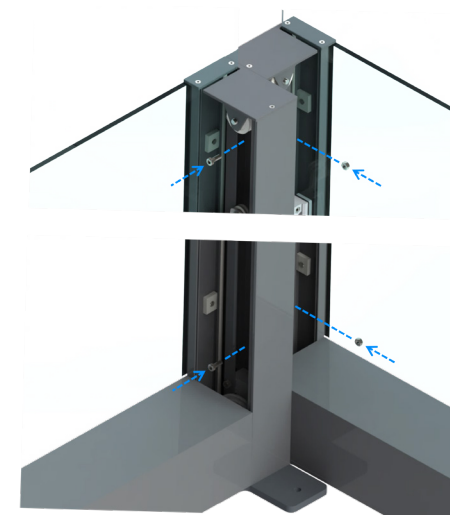

RÉGLAGE

ÉTAPE 1. ACCÈS À L'INTÉRIEUR

Relever le vitrage mobile et retirer les capots latéraux* ainsi que le capot du caisson afin d'accéder aux composants internes du pare-vent. Il est essentiel de procéder dans l'ordre indiqué (1.1, 1.2). ***Afin d'éviter de rayer le capot du caisson, il est recommandé de placer une feuille de papier sur celui-ci avant de retirer les capots latéraux.**

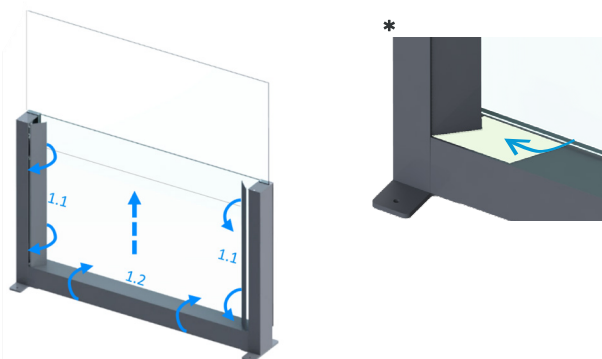

ÉTAPE 2. LIBÉRATION DU RESSORT DE TRANSMISSION

Abaisser à nouveau le vitrage jusqu'à sa butée inférieure. À l'aide d'une barre ou d'un axe métallique d'un diamètre maximal de 12 mm, l'insérer dans l'un des orifices de la borne rotative afin de contenir la force accumulée par le ressort. Ensuite, dévisser les deux vis fixant le ressort à l'axe de transmission afin de le libérer. **À ce stade, il est essentiel de bien maintenir l'extrémité rotative du ressort. Il est recommandé de bloquer en laissant l'axe métallique s'appuyer contre le sol.**

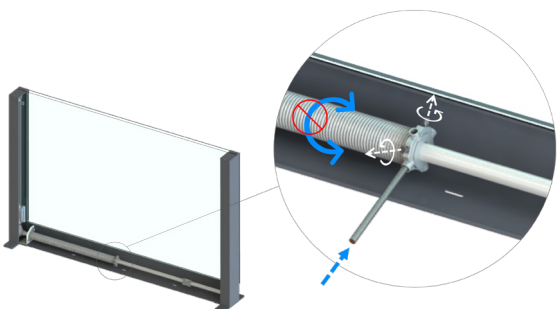

ÉTAPE 3. AUGMENTATION OU RÉDUCTION DE LA FORCE DU RESSORT

3.1. Augmentation de la force du ressort

Si vous constatez qu'un effort excessif est nécessaire pour relever le vitrage ou que celui-ci n'atteint pas la fin de course supérieure, il est nécessaire d'augmenter la charge du ressort. Pour ce faire, le faire pivoter vers le haut à l'aide de la barre mentionnée précédemment. Généralement, un quart ou une demi-tour suffira.

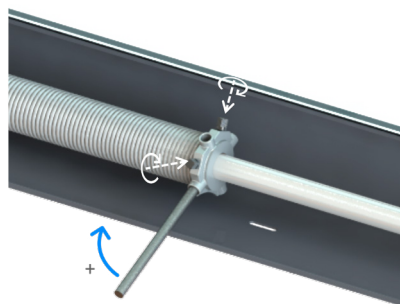

3.2. Réduction de la force du ressort

Si vous constatez que le vitrage remonte seul depuis sa position la plus basse ou qu'il s'élève de lui-même en cours de course sans application de force, il est nécessaire de réduire la charge du ressort. Pour ce faire, le faire pivoter vers le bas à l'aide de la barre mentionnée précédemment. Généralement, un quart ou une demi-tour suffira.

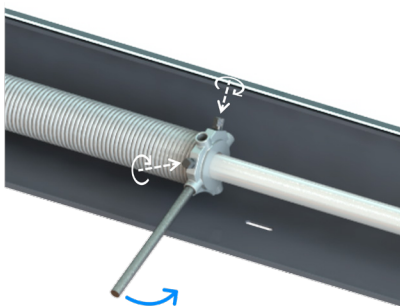

Une fois l'un des ajustements effectués, sans relâcher la barre maintenant la tension du ressort, revisser les deux vis de fixation du ressort sur l'axe. Il est recommandé d'insérer l'une des deux vis dans la rainure de l'axe.

À partir de ce moment, vous pouvez vérifier à nouveau le bon fonctionnement du pare-vent.

ÉTAPE 4. FINALISATION DE L'INSTALLATION

Après avoir vérifié le bon fonctionnement du système, remonter le capot du caisson, puis replacer les capots latéraux*. Il est important de suivre l'ordre indiqué (1.1, 1.2).

***Afin d'éviter de rayer le capot du caisson, il est recommandé de placer une feuille de papier sur celui-ci avant de refermer les capots latéraux.**

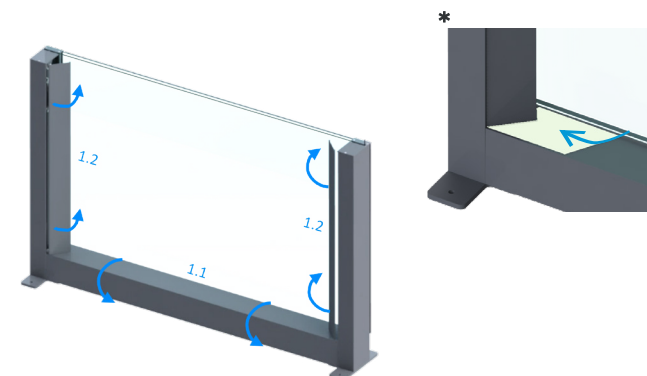

Scannez ce code QR pour
accéder à la vidéo explicative
de ce réglage.



<https://www.youtube.com/watch?v=PzRIaiMPyKg>