

**MANUAL DE AUTOMATISMOS
E GUIA DE PROGRAMAÇÃO LED**

acristalia

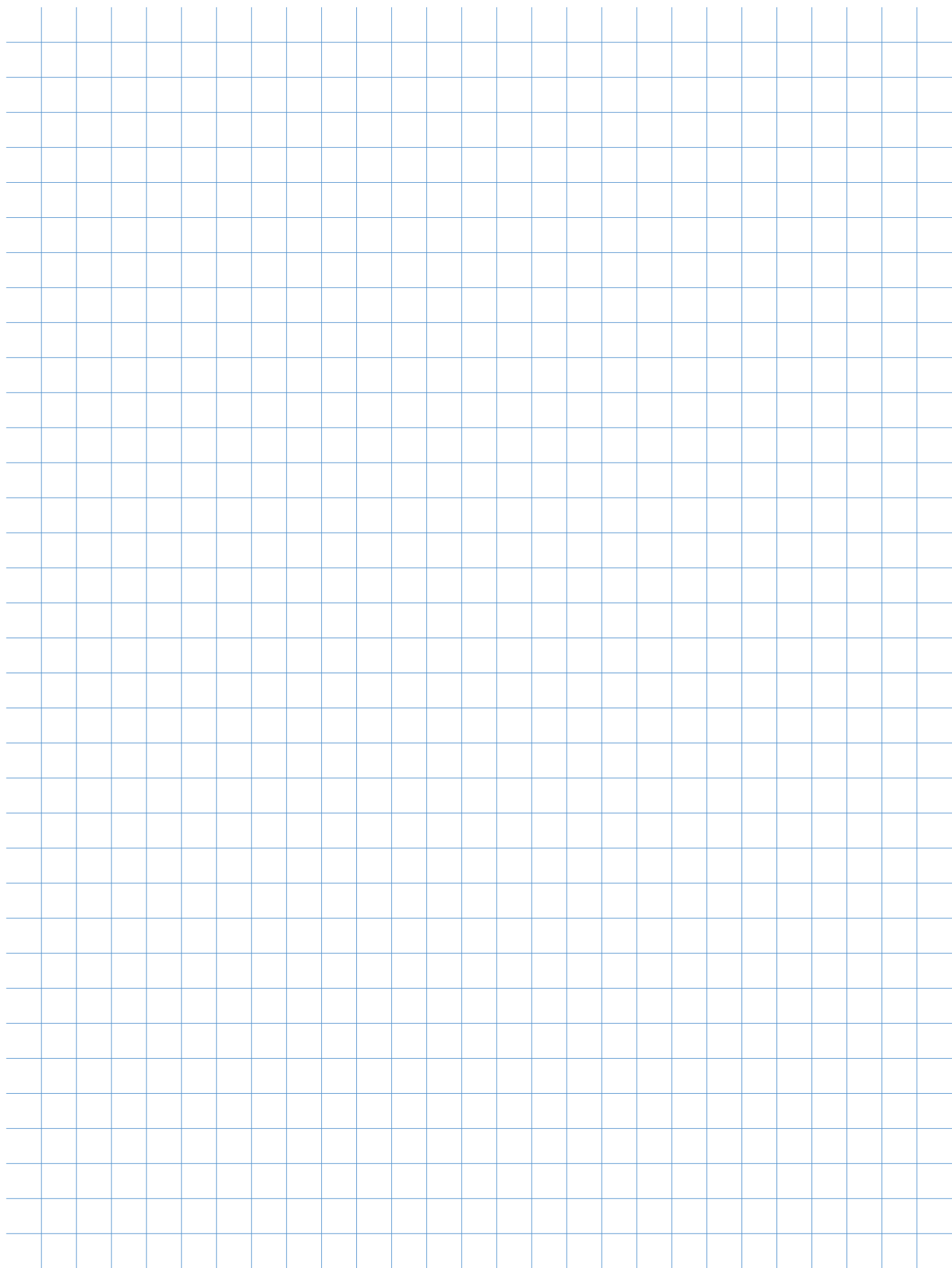

ÍNDICE

1. LISTA DE PEÇAS	4
2. PROGRAMAÇÃO DE MOTORES	6
2.1. Motor IO	6
2.1.1. Comandos Situo IO	6
2.1.2. Sequência de programação	7
2.1.3. Apagamento de programação	8
2.1.4. Resolução de anomalias durante a programação	9
2.1.5. Copiar canais	10
2.1.6. Modificação dos fins de curso previamente programados	10
2.1.7. Mudança do sentido de rotação do motor	10
2.2. Motor LT	11
2.2.1. Programação Smoove UNO IO	11
2.2.2. Configuração com pulsador Inis 80X80	14
3. PROGRAMAÇÃO DE SENSORES	16
3.1. Configuração sensor "chuva" em instalações com cobertura	16
3.2. Configuração "vento" em instalações com cobertura	17
3.3. Configuração "chuva + vento" em instalações com cobertura	18
3.4. Configuração sensor "chuva" em instalações com cobertura e toldo	20
3.5. Configuração "vento" em instalações com cobertura e toldo	21
3.6. Configuração "chuva + vento" em instalações com cobertura e toldo	22
3.7. Apagamento de sensores	24
3.7.1. Apagamento do sensor viento	24
3.7.2. Apagamento do sensor lluvia	24
3.7.3. Apagamento do sensor vento + sensor chuva	24
4. PROGRAMAÇÃO LUZES LED EM COBERTURAS	25
4.1. Programar o comando remoto	25
4.2. Reprogramação do comando remoto	25

1 LISTA DE PEÇAS

MOTORES



ACC0149	Motor LT 25Nm
ACC0108	Motor LT 30Nm
ACC0111	Motor LT 50Nm
ACC0159	Motor LT 70Nm



ACC0153	Motor IO 35Nm
ACC0154	Motor IO 50Nm
ACC0155	Motor IO 70Nm

ACESSÓRIOS DE MOTORES



ACC0065	Suporte
---------	---------



ACC0066	Coroa
---------	-------



ACC0067	Conta Voltas (25Nm, 30Nm, 50Nm)
---------	-------------------------------------



ACC0160	Conta Voltas(70Nm)
---------	--------------------

SENSORES



ACC0074 Sensor chuva



ACC0163 Sensor vento IO (Eolis IO)

COMANDO DE MOTORES



ACC0135 Comando 1 canal IO (Situo 1)



ACC0156 Comando 5 canales IO (Situo 5)

ACESSÓRIOS DE SENSORES



ACC0339 IZYMO



ACC0342 SMOOVE UNO IO



ACC0145 INIS 80X80 (Pulsador para motor LT)

2 PROGRAMAÇÃO DE MOTORES

2.1. MOTOR IO

2.1.1. Comando Sítuo IO



Imagem 1: comando IO

2.1.2. Sequência de programação

Em cada passo, **manter premidas as teclas realçadas** até que o motor se mova como indica o desenho

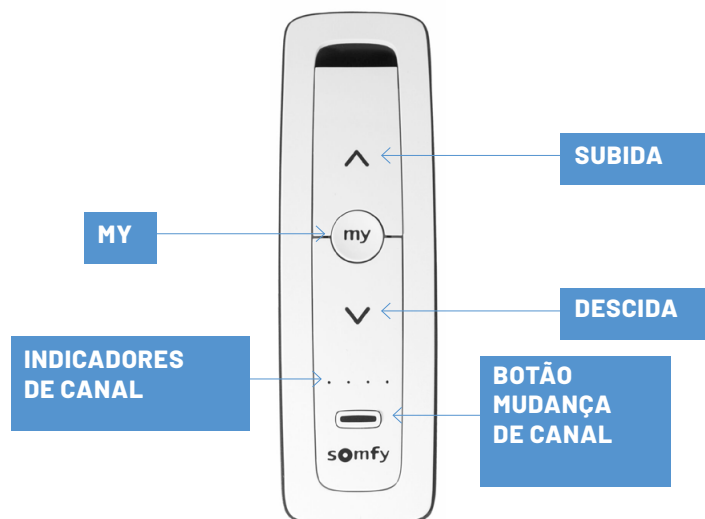

Imagem 2: sequência de programação

NOTA: em caso de erro, desligar o motor e começar desde o princípio.

2.1.3. Apagamento de programação

1. INÍCIO DA SEQUÊNCIA DE APAGAMENTO

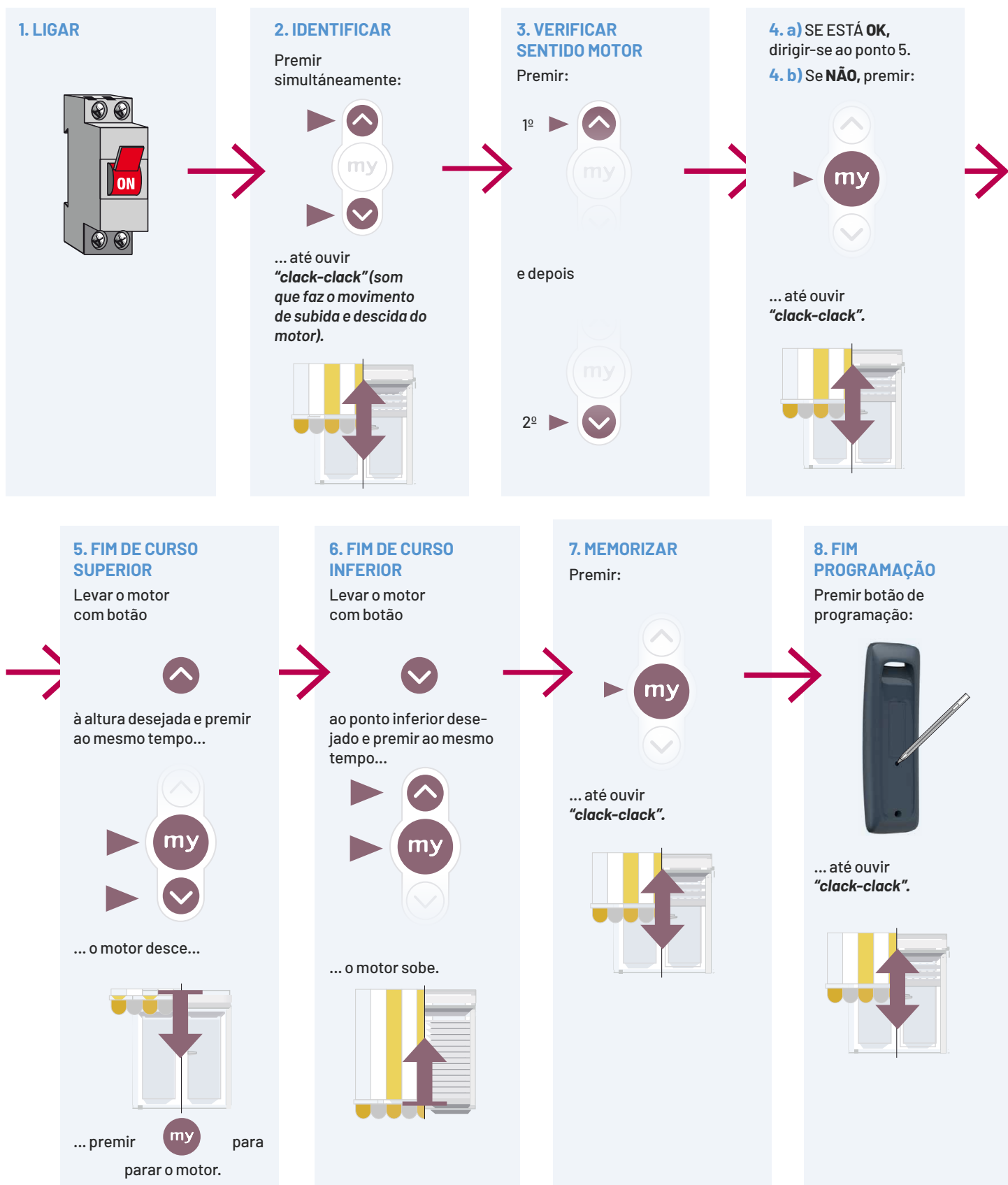

ligue

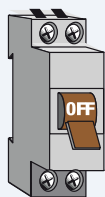

desligue por
2 segundos



ligue por
8 segundos



desligue por
2 segundos



ligue



2. VERIFICAR O MOVIMENTO DO MOTOR ("CLACK-CLACK!")

- Em caso de não acontecer (não escutar "clack-clack!"), **VOLTAR E REPETIR O PASSO ANTERIOR** (1. INÍCIO DA SEQUÊNCIA DE APAGAMENTO).
- Se está OK (escutar o som "clack-clack!"), **CONTINUAR COM O PASSO SEGUINTE.**



3. FIM DE SEQUÊNCIA DE APAGAMENTO

- Premir o botão de programação do comando **DURANTE 10 SEGUNDOS...** até ouvir "clack-clack!" - "clack-clack!" (O MESMO SOM DUAS VEZES).



**Sequência de apagamento
COMPLETADA**

Imagem 3: sequência de apagamento

NOTA: se necessitar fazer o apagamento num único motor de um grupo de motores já ligados entre si, recomendamos dar/cortar corrente (1.º passo) exclusivamente nesse motor que se quer apagar, para não afectar o resto de motores já programados.

2.1.4. Resolução de anomalias durante a programação

Em cada passo, **manter premidos os botões realçados** até que o motor se mova como indica o desenho.



Imagem 4: resolução de anomalias durante a programação

2.1.5. Copiar canais

Os passos a seguir são:

1. Seleccionar o canal que se quer copiar (canal de origem).
2. Manter premido o botão traseiro do comando "BOTÃO DE PROGRAMAÇÃO" (imagem 5) durante três segundos, até ouvir "clack-clack!".
3. Seleccionar o canal para onde se deseja copiar (canal destino).
4. Premir brevemente (meio segundo) o botão de programação do comando (imagem 5).
5. Automaticamente o canal origem estará copiado no canal destino seleccionado.

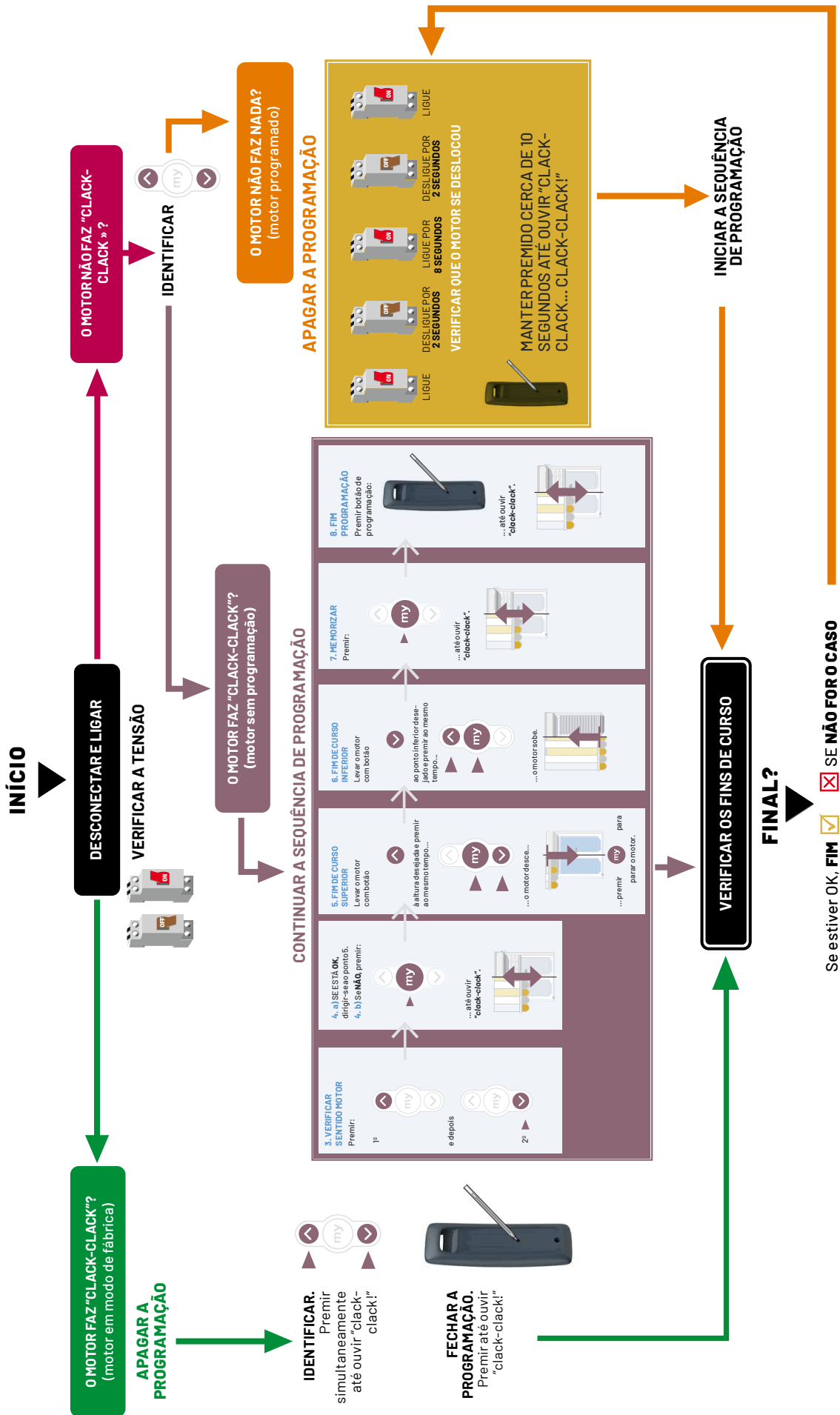

Imagem 5: botão de programação

NOTA: para copiar 2 ou mais canais de origem para um mesmo canal de destino, deve repetir todos os passos com cada um desses canais.

2.1.6. Modificação dos fins de curso previamente programados

Este passo SÓ é possível se se puder alcançar o fim de curso por si só, isto é, com o movimento habitual do motor quando a sequência de programação (ponto 2.1.2) está completada. Se este passo não for possível, deve-se realizar um apagamento de memória do motor (ponto 2.1.3) e seguidamente uma sequência de programação (ponto 2.1.2).

Os passos a seguir são:

- a. Situar-se sobre o fim de curso que se deseja modificar.
- b. Premir simultaneamente os botões de subida e descida até que reaja a cobertura "clack-clack!" (Imagem 6).



Imagem 6: botões de subida e descida

- c. A seguir levar o motor ao novo fim de curso desejado e premir o botão MY até que reaja a cobertura "clack-clack!" (Imagem 7).



Imagem 7: botão my

- d. Chegado a este ponto, o fim de curso foi modificado correctamente.

2.1.7. Mudança de sentido de rotação do motor

Se, uma vez programado, desejar mudar o sentido do motor, deverá realizar um reinício da programação, isto é, realizar um "2-8-2" (ponto 2.1.3). Uma vez realizada a sequência de apagamento, dirigir-se ao ponto 2.1.2 "Sequência de programação" para configurar o motor, prestando especial atenção aos pontos 3 e 4.

2.2. MOTOR LT

2.2.1. Programação Smoove UNO IO

Smoove UNO IO

Aparelhos necessários:

- SMOOVE UNO IO (ACC0342)



Imagem 8: Smoove Uno IO

NOTA: O botão de programação é o mesmo LED, que se encontra numa das esquinas do Smoove Uno IO (ver imagem 8). Para activar o seu funcionamento, dever-se-á pressionar suavemente o LED quando for requerido nos seguintes pontos.

Os passos a seguir para configurar o SmooveUNO IO são os seguintes:

1. **Ligar o Smoove UNO IO à tomada de corrente.** Para aceder aos parafusos de regulação deve-se separar a carcaça branca do corpo preto do Smoove (imagem 9). Posteriormente prosseguir com a ligação tal como se indica na imagem 10.

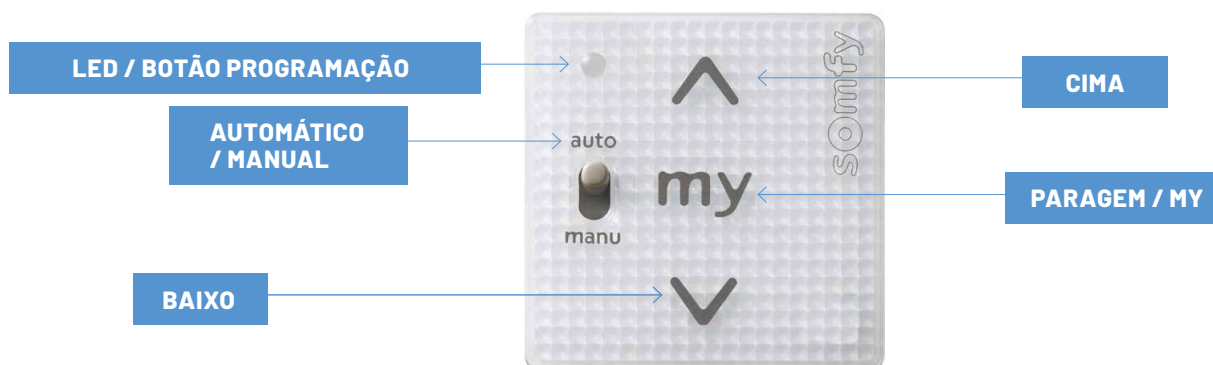

Imagem 9: Acesso aos parafusos de regulação - Smoove Uno IO

NOTA: Devemos ligar um aparelho Smoove UNO IO a cada motor LT.



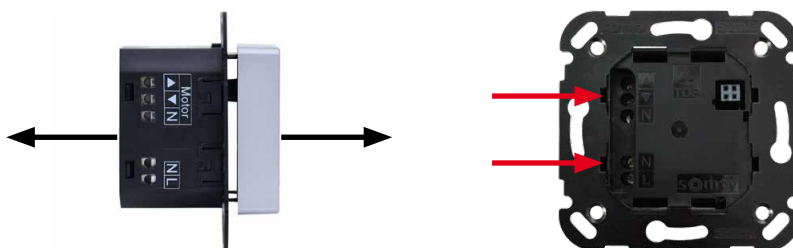

Imagem 10: Esquema de ligação - Smoove Uno IO

2. Memorização dos fins de curso.

1. Passo de verificação:

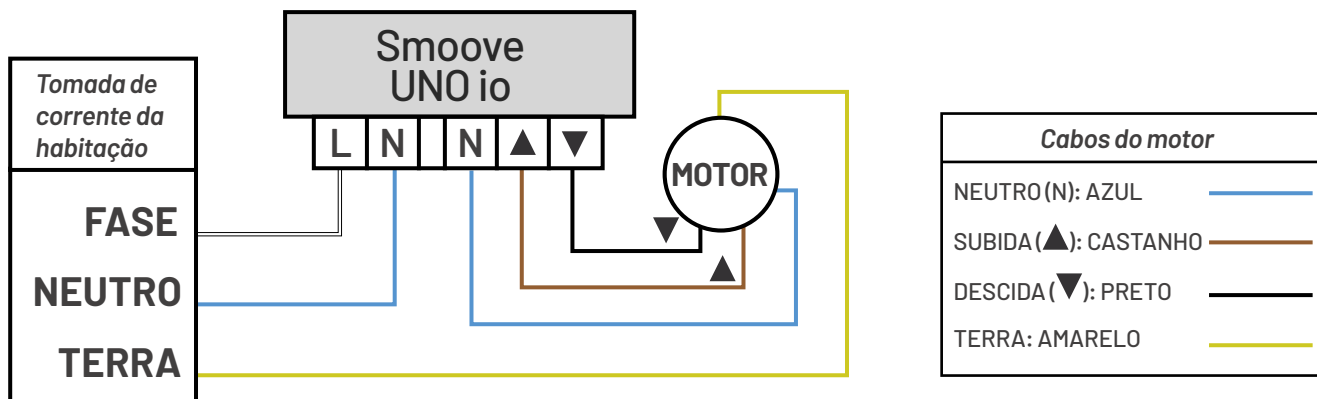
- Premir o botão  do SMOOVE UNO IO. Verificar que a luz LED  PISCA.

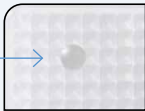
- Em caso afirmativo, continuar com o passo 2. (Se não fosse assim, é necessário rever a ligação do ponto anterior).



2. Premir os botões da cabeça do motor:

- Premir os botões indicados a seguir:

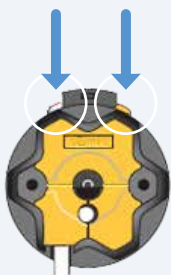

- Neste momento, o motor não deveria mover-se e pode continuar ao passo 3.

Se o motor se movesse, premir o botão  (paragem) do Smoove e continuar com o passo 3.

3. Fim de curso superior:

- Levar o motor à altura desejada com o botão  do Smoove.

- Premir o botão branco para que saia da sua posição anterior.

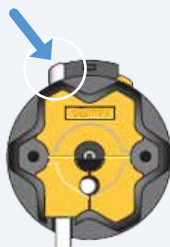

- Este botão branco marca o fim de curso superior.

4. Fim de curso inferior:

- Levar o motor à altura desejada com o botão  do Smoove.

- Premir o botão amarelo para que saia da sua posição anterior.



- Este botão amarelo marca o fim de curso inferior.



4. Fim:

- Se se chegou a este ponto, os fins de curso configuraram-se correctamente.

Repetir as operações com todos os motores LT e Smoove que se dispõe.

Depois desta configuração, seguir as instruções do seguinte ponto para vincular o comando ao Smoove UNO IO.

Imagem 11: Esquema de configuração de fins de curso - Smoove Uno IO

3. Vinculação dos Smoove UNO IO aos canais do comando.

1. Passo prévio:

- Desligar e ligar o Smoove UNO IO:

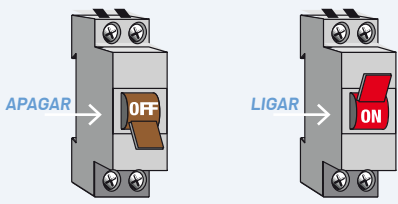

Este passo é imprescindível, já que o processo de memorizar canais só é possível nos 30 segundos posteriores a dar-lhe corrente ao sistema.

2. Vincular comando:

- Manter premido o LED do SmooveUNO IO uns 2 ou 3 segundos.

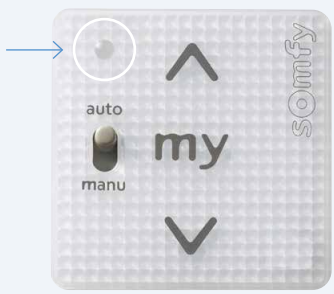

... até que o LED se ilumine em verde ou se escute "clack-clack!".

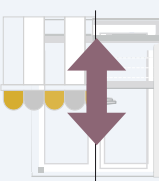

- Seleccionar o canal desejado e premir o botão de programação do comando (botão traseiro).



3. Fin de vinculación:

- Neste ponto o comando está vinculado corretamente ao Smoove UNO IO.

- Verificar com os botões de subida, paragem e descida, que o motor reage corretamente.



Imagem 12: Vinculação do comando - Smoove Uno IO

NOTA: Repetir a operação com cada Smoove UNO que se dispõe, guardando cada um em canais independentes do comando. Para criar um canal comum, dirigir-se ao ponto 2.1.5 do documento.

CASOS ESPECIAIS:

1. Reinício do Smoove UNO IO

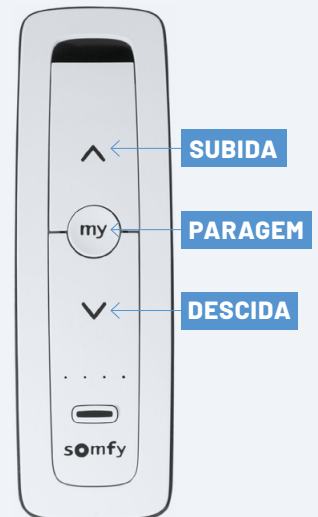
Em caso de ser necessário o reinício da memória do SmooveUNO IO, deve-se manter premido o LED/botão de programação SMOOVE durante 12 segundos até escutar o movimento de subida e descida do motor ("clack-clack!"). Durante o processo, a luz do Smoove piscará até que finalmente se mantenha apagada.

2. Mudança fim de curso

Em caso de ser necessária uma mudança de fim de curso, deve-se pressionar o botão correspondente a esse fim (amarelo ou branco) e automaticamente será apagado. A seguir, mover o painel até ao novo fim de curso desejado e voltar a pressionar o mesmo botão.

2.2.2. Configuração com pulsador Inis 80x80



Imagem 13: botões do pulsador INIS 80x80

NOTA: É possível vincular até dois motores ao INIS, tal como se mostra mais adiante na imagem 16.

1. Separar o corpo do Cobertura. Para tal, introduzir uma ferramenta plana na patilha que se observa na imagem 14, retirando ao mesmo tempo o corpo.



Imagem 14: desmontagem do INIS 80x80

2. Ligar cabo de subida do motor (cabo castanho) ao conector de subida, e o cabo de descida do motor (cabo preto) ao conector de descida do INIS da mesma posição (imagem 16).

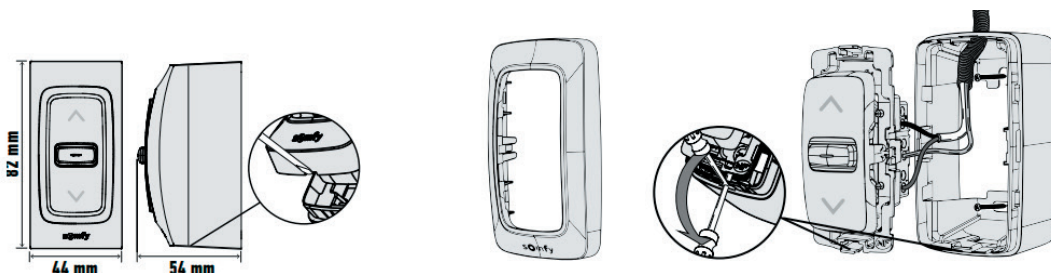

Imagem 15: abertura das patilhas inferiores - INIS 80x80

3. Ligar cabo de subida do motor (cabo castanho) ao conector de subida, e o cabo de descida do motor (cabo preto) ao conector de descida do INIS da mesma posição (imagem 16).

4. Ligar o INIS à fase através de um conector da posição L (imagem 16).

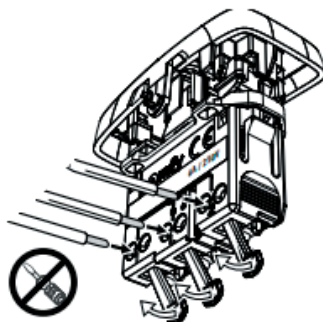
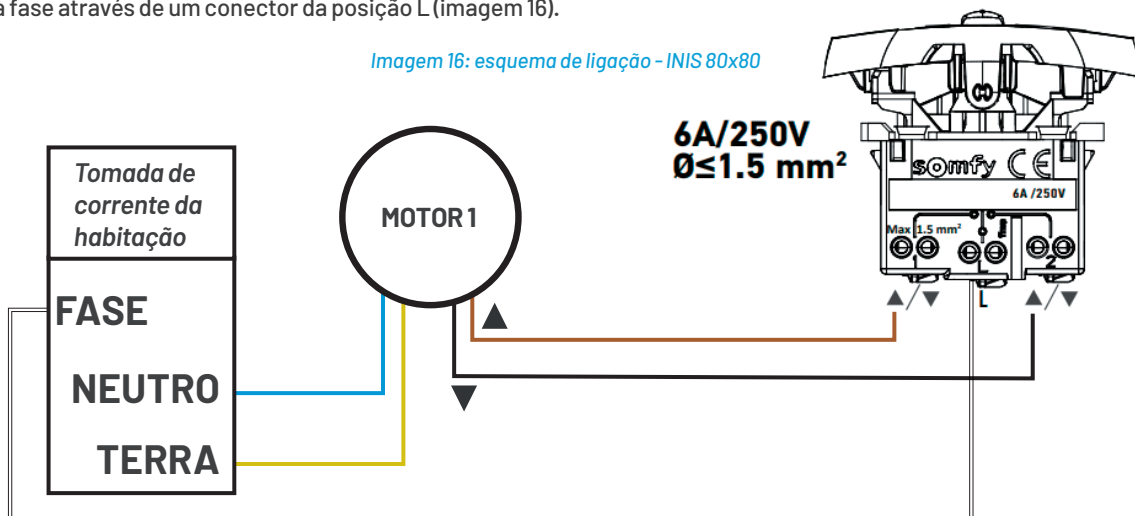

5. Uma vez introduzidos os cabos, fechar as patilhas para a sua fixação (imagem 17). Finalmente, introduzir o corpo no Cobertura.



Imagem 17: fecho de patilhas inferiores - INIS 80x80

6. Ligar o motor à corrente.

7. Chegado a este passo o motor está correctamente ligado. Comprovar que a tecla de subida e descida do INIS funciona no sentido correcto.

8. Memorização de fins de curso. No seguinte esquema explicamos os passos a seguir:

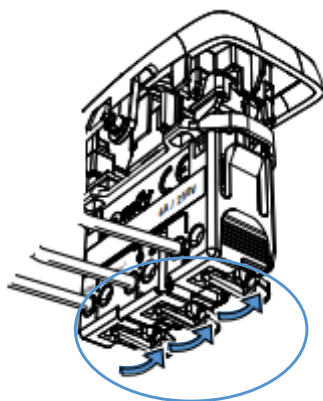

Imagem 18: Esquema de configuração de fins de curso - INIS 80x80

3 PROGRAMAÇÃO DE Sensores

NOTA IMPORTANTE: Para configurar os sensores em motores com tecnologia RTS, dirigir-se à nossa página web acristalia.com

Tabela de casos possíveis	COBERTURA	COBERTURA + TOLDO
CHUVA	VER PONTO 3.1.	VER PONTO 3.4.
VENTO	VER PONTO 3.2.	VER PONTO 3.5.
CHUVA E VENTO	VER PONTO 3.3.	VER PONTO 3.6.
DESCONEXÃO Sensores	VER PONTO 3.7.	

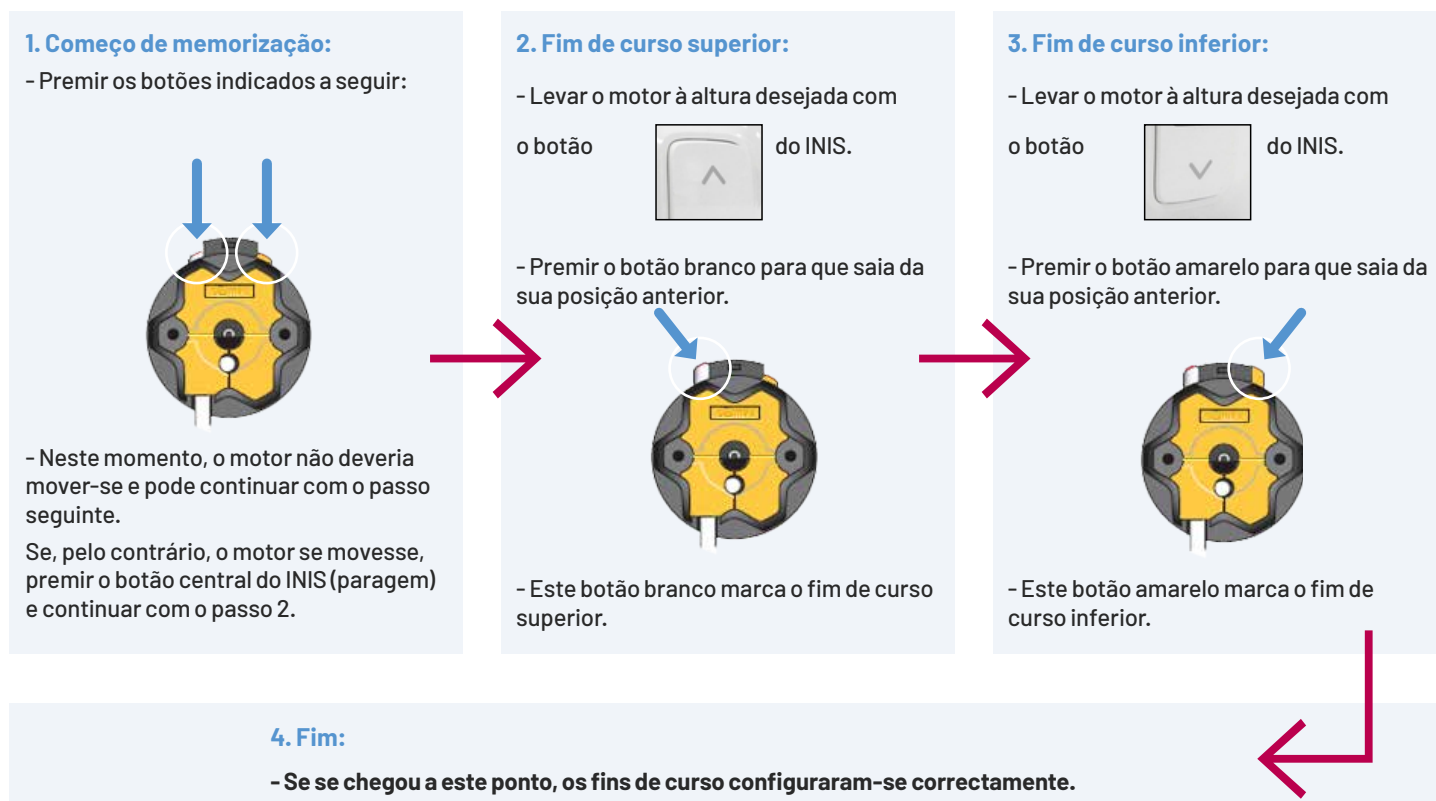
Imagem 19: Tabela de casos - Sensores.

3.1. CONFIGURAÇÃO SENSOR "CHUVA" EM INSTALAÇÕES COM COBERTURA.

Opção única: com chuva, a cobertura fecha-se.

APARELHOS NECESSÁRIOS:

- Captor chuva Ondeis (ACC0074)



- Izymo (ACC0339)



PASSOS A SEGUIR:

1. Colocar a pilha ao aparelho Izymo.
2. Premir brevemente o botão MODE do Izymo, tantas vezes quantas as necessárias até que se acenda o LED do modo motor (M).
3. Seleccionar no comando o canal com todos os motores, e manter premido o botão traseiro do comando (botão de programação) até escutar nos motores um "clack-clack!" (imagem 20).



Imagem 20: Botão de programação do comando e movimento de subida e descida de motores "clack-clack!".

4. Premir brevemente o botão Prog1 do Izymo até escutar de novo o "clack-clack!" nos motores.
5. Comprovar que a ordem do Izymo realiza os movimentos desejados. Para tal, ligar directamente o cabo branco (comum) com o cabo verde no Izymo. Se o sentido que se observa após isso é o desejado (fecho da cobertura), ligar os dois cabos pretos do captor chuva a estes dois cabos branco e verde do Izymo. Se não fosse assim, ligar os dois cabos pretos do captor chuva aos cabos branco (comum) e amarelo.
6. Ligar o captor chuva à corrente.
7. Comprovar que ao accionar o sensor chuva (pondo mão por cima), se accionam todos os motores na direcção desejada.

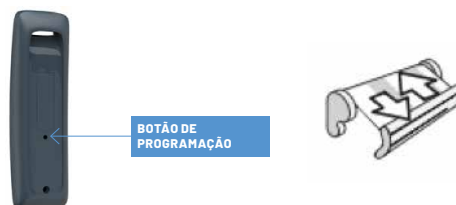

Imagem 21: esquema de ligação - Sensor chuva e Izymo.

3.2. CONFIGURAÇÃO “VENTO” EM INSTALAÇÕES COM COBERTURA.

Opção única: com vento, a cobertura abre-se.

NOTA PRÉVIA IMPORTANTE: O sensor vento é um elemento de segurança estrutural, e perante um alerta de vento, o sensor deve abrir a cobertura para evitar danos. Em caso de realizar uma configuração distinta, a Acristalia fica isenta de qualquer responsabilidade, já que o cliente é conhecedor dos riscos a que se expõe.

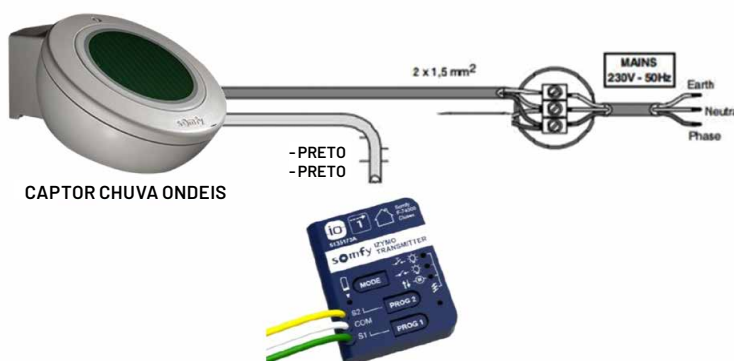
APARELHOS NECESSÁRIOS:

- Sensor de vento Eolis IO (ACC0163)



PASSOS A SEGUIR:

1. Ligar o sensor de vento Eolis IO à corrente. Ligar o cabo de alimentação pela parte traseira do aparelho, retirando a tampa de protecção desta. Ligar esse cabo com a entrada de bornes do sensor identificada com “230V”.
2. Abrir a tampa inferior (imagem 22) e seleccionar o modo Segurança -S (imagem 23) com a patilha correspondente.



Imagem 22: Cobertura e tampa do sensor vento.



Imagem 23: Patilha do sensor vento C e S.

3. Colocar a roleta do sensor de vento Eolis IO na posição “METADE”.
4. Seleccionar no comando o canal com todos os motores da cobertura (ou canal desejado)..
5. Manter premido o botão traseiro do comando (botão de programação), até escutar o “clack-clack!” do movimento de subida e descida dos motores (imagem 24).

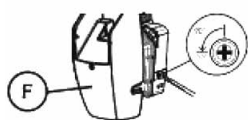

Imagem 24: Botão de programação do comando e movimento de subida e descida de motores “clack-clack!”.

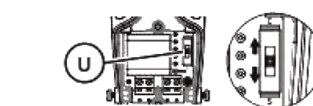
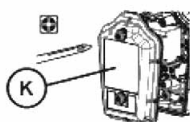
6. Premir brevemente o botão de programação (PROG. - imagem 25) do sensor de vento Eolis IO, até escutar de novo o mesmo som dos motores “clack-clack!”.



Imagem 25: Botão de programação do sensor vento e movimento de subida e descida de motores “clack-clack!”.

7. Agora o sensor de vento está vinculado ao canal seleccionado. Colocar a roleta de Eolis IO em “Demo”, se tudo está correcto os motores se moverão.
8. Comprovar que o sensor configurado funciona correctamente. Para tal, colocar a cobertura numa posição intermédia de abertura e activar o sensor manualmente. Sensor vento: Girar a cata-vento manualmente.
9. Verificado o funcionamento do sensor. Ajustar o potenciómetro ao nível de sensibilidade que melhor se adapte.

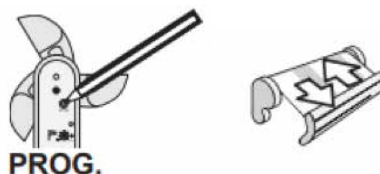

Imagem 26: potenciómetro do sensor vento.

Existem 6 níveis (ver imagem 27), sendo cada nível de um limiar de sensibilidade de acordo com a velocidade de vento indicada na tabela. Quando se chegar a essas condições, o sensor será ativado.

LIMIAR	1	2	3	4	5	6
Km/h	28	38	49	61	74	88

Imagem 27: Tabela de limiar de sensibilidade do sensor vento.

3.3. CONFIGURAÇÃO “CHUVA + VENTO” EM INSTALAÇÕES COM COBERTURA.

**Opção única: só com vento, a cobertura abre-se. Só com chuva, a cobertura fecha-se.
Com vento e chuva ao mesmo tempo, a cobertura abre-se.**

NOTA PRÉVIA IMPORTANTE 1: O alarme de vento predomina sobre o alarme de chuva. Neste caso, prevalece a segurança estrutural perante a possível entrada de água

NOTA PRÉVIA IMPORTANTE 2: o sensor vento é um elemento de segurança estrutural e, perante um alarme de vento, o sensor deve abrir a cobertura para evitar danos. Em caso de realizar uma configuração distinta, a Acristalia fica isenta de qualquer responsabilidade, já que o cliente é conhecedor dos riscos a que se submete.

APARELHOS NECESSÁRIOS:

- Sensor de vento Eolis IO (ACC0163)



- Captor chuva Ondeis (ACC0074)



- Izyzo (ACC0339)



PASSOS A SEGUIR:

- Ligar o sensor de vento Eolis IO à corrente.
- Vincular o canal com todos os motores de cobertura com o sensor de vento Eolis IO:
 - Abrir a tampa inferior (imagem 28) e seleccionar o modo Segurança -S (imagem 29) com a patilha correspondente.



Imagem 28: Cobertura e tampa do sensor vento.



Imagem 29: Patilha do sensor vento C e S.



- Seleccionar no comando o canal com todos os motores de cobertura. Colocar a roleta do Eolis IO em posição “METADE”.
- Manter premido o botão traseiro do comando (botão programação) até escutar um movimento de subida e descida dos motores “clack-clack!” (imagem 30).

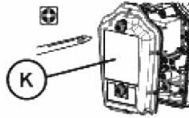
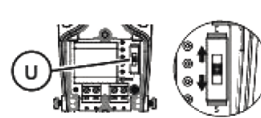

Imagem 30: Botão de programação do comando e movimento de subida e descida de motores “clack-clack!”.

- Premir brevemente o botão de programação (PROG. - imagem 31) do sensor de vento Eolis IO, até escutar de novo o mesmo som dos motores “clack-clack!”.



Imagem 31: Botão de programação do sensor vento e movimento de subida e descida de motores “clack-clack!”.

- Colocar a roleta do Eolis IO em posição “DEMO”. Se tudo está correcto, os motores se moverão.
- Agora o sensor vento está vinculado ao canal seleccionado.
- Comprovar que o sensor configurado funciona correctamente. Para tal, colocar a cobertura numa posição intermédia de abertura e activar o sensor manualmente. **Sensor vento: girar a cata-vento manualmente.**
- Verificado o funcionamento do sensor. Ajustar o potenciômetro ao nível de sensibilidade que melhor se adapte (imagem 32).

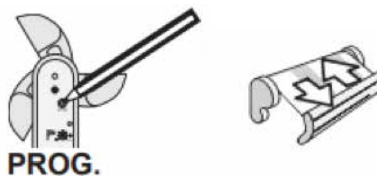

Imagem 32: potenciômetro do sensor vento.

Existem 6 níveis (ver imagem 33), sendo cada nível de um limiar de sensibilidade de acordo com a velocidade de vento indicada na tabela. Quando se chegar a essas condições, o sensor será ativado.

UMBRAL	1	2	3	4	5	6
Km/h	28	38	49	61	74	88

Imagem 33: Tabela de limiar de sensibilidade do sensor vento.

3. Ligar o sensor de chuva e o Izyzo e vinculá-los ao canal com todos os motores da cobertura como segue:

- a. Colocar a pilha no aparelho Izyzo.
- b. Premir brevemente o botão MODE do Izyzo até se acender o LED do modo motor (M).
- c. Selecionar no comando o canal com todos os motores da cobertura, e manter premido o botão traseiro do comando (botão de programação, imagem 34) até ouvir nos motores um "clack-clack!".



Imagem 34: Botão de programação do comando e movimento de subida e descida dos motores "clack-clack!".

- d. Premir brevemente o botão Prog1 do Izyzo até escutar novamente o "clack-clack!" nos motores.
- e. Verificar que a ordem do Izyzo realiza os movimentos desejados. Para tal, ligar diretamente o cabo branco (comum) com o cabo verde no Izyzo. Se o sentido que se observa após isso é o desejado (fecho da cobertura), ligar os dois cabos pretos do sensor de chuva a estes dois cabos branco e verde do Izyzo. Se não for assim, ligar os dois cabos pretos do sensor de chuva aos cabos branco (comum) e amarelo.
- f. Ligar o sensor de chuva à corrente.
- g. Verificar que ao acionar o sensor de chuva (pondo a mão por cima), se acionam todos os motores na direção desejada.



Imagem 35: Esquema de ligação - Sensor de chuva e Izyzo.

3.4. CONFIGURAÇÃO SENSOR "CHUVA" EM INSTALAÇÕES COM COBERTURA E TOLDO.

Opção única: com chuva a cobertura fecha e o toldo se recolhe.

NOTA PRÉVIA IMPORTANTE:

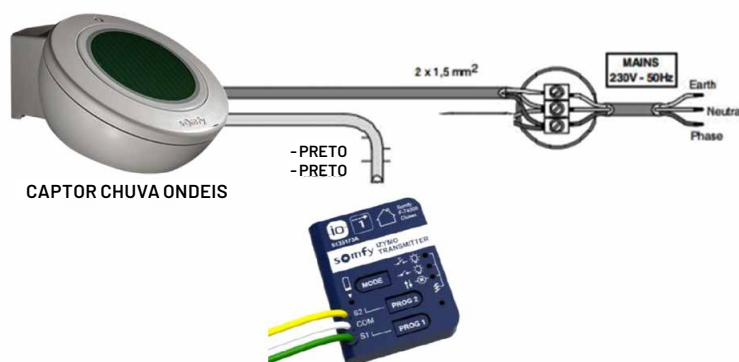
PROGRAMAR O SENTIDO DE ROTAÇÃO DOS MOTORES DA COBERTURA AO CONTRÁRIO NO COMANDO, OU SEJA, AO PREMIR SUBIDA A COBERTURA DESCE E VICE-VERSA. Se o motor já se encontra programado, consulte o ponto 2.1.7.

APARELHOS NECESSÁRIOS:

- Captor chuva Ondeis (ACC0074)



- Izymo (ACC0339)



PASSOS A SEGUIR:

1. Colocar a pilha no aparelho Izymo.
2. Premir brevemente o botão MODE do Izymo até se acender o LED do modo motor (M).
3. Seleccionar no comando o canal com todos os motores da cobertura, e manter premido o botão traseiro do comando (botão de programação), até escutar o "clack-clack!" do movimento de subida e descida dos motores (imagen 36).



Imagen 36: Botão de programação del mando y movimiento de subida y bajada de motores "clack-clack!".

4. Premir brevemente o botão Prog1 do Izymo até escutar novamente o "clack-clack!" nos motores.
5. Verificar que a ordem do Izymo realiza os movimentos desejados. Para tal, ligar diretamente o cabo branco (comum) com o cabo verde no Izymo. Se o sentido que se observa após isso é o que desejamos (fecho da cobertura), ligar os dois cabos pretos do sensor de chuva a estes dois cabos branco e verde do Izymo. Se não for assim, ligar os dois cabos pretos do sensor de chuva aos cabos branco (comum) e amarelo.
6. Ligar o sensor de chuva à corrente.
7. Verificar que ao acionar o sensor de chuva (pondo a mão por cima), se acionam todos os motores na direção desejada.
8. Repetir os passos 3 a 7 para os motores do toldo.

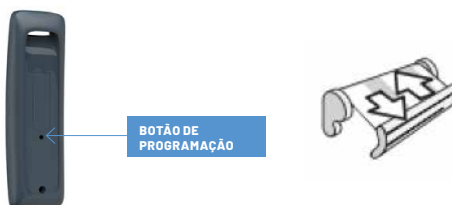

Imagen 37: Esquema de ligação - Sensor de chuva e Izymo.

3.5. CONFIGURAÇÃO “VENTO” EM INSTALAÇÕES COM COBERTURA E TOLDO.

Opção única: com vento, a cobertura abre e o toldo recolhe.

NOTA PRÉVIA IMPORTANTE : O sensor de vento é um elemento de segurança estrutural e, perante um alarme de vento, o sensor deve abrir a cobertura/toldo para evitar danos. Em caso de realizar uma configuração diferente, a Acristalia fica isenta de qualquer responsabilidade, uma vez que o cliente tem conhecimento dos riscos a que se expõe.

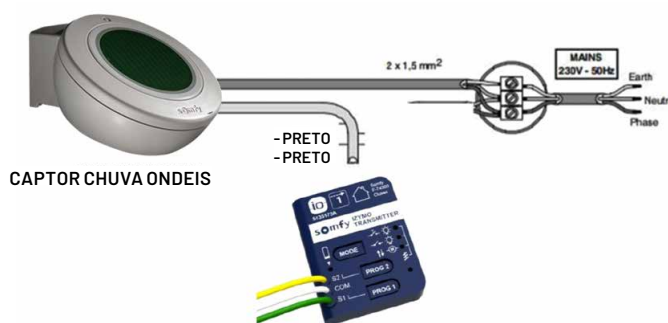
APARELHOS NECESSÁRIOS:

- Sensor de vento Eolis IO (ACC0163)



PASSOS A SEGUIR:

1. Ligar o sensor de vento Eolis IO à corrente. Ligar o cabo de alimentação pela parte traseira do aparelho, retirando a tampa de proteção deste. Ligar esse cabo à entrada de bornes do sensor identificada com “230V”.
2. Abrir a tampa inferior (imagem 38) e selecionar o modo Segurança -S (imagem 39) com a patilha correspondente.



Imagem 38: Cobertura e tampa do sensor de vento.



Imagem 39: Patilha do sensor de vento C e S.

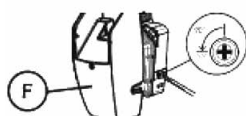

3. Colocar a roldana do sensor de vento Eolis IO na posição “METADE”.
4. Selecionar no comando o canal com todos os motores da cobertura.
5. Manter premido o botão traseiro do comando (botão de programação), até escutar um movimento de subida e descida dos motores “clack-clack!” (imagem 40).

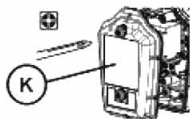
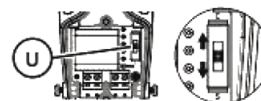

Imagem 40: Botão de programação do comando e movimento de subida e descida dos motores “clack-clack!”.

6. Premir brevemente o botão de programação (PROG. - imagem 41) do sensor de vento Eolis IO, até escutar novamente o mesmo som dos motores “clack-clack!”.

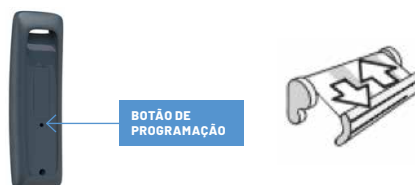

Imagem 41: Botão de programação do sensor de vento e movimento de subida e descida dos motores “clack-clack!”.

7. Agora o sensor de vento está vinculado ao canal selecionado.
8. Repetir os passos 3 a 6 para os motores do toldo.
9. Colocar a roldana do sensor de vento Eolis IO na posição “DEMO”. Se tudo estiver correto, ao fazer isto todos os motores vinculados deverão mover-se para cima e para baixo.
10. Verificar que o sensor configurado funciona corretamente. Para tal, colocar a cobertura e o toldo numa posição intermédia de abertura e ativar o sensor manualmente.
Sensor de vento: Rodar a cata-vento manualmente.
11. Verificado o funcionamento do sensor, ajustar o potenciômetro ao nível de sensibilidade que melhor se adapte (imagem 42).

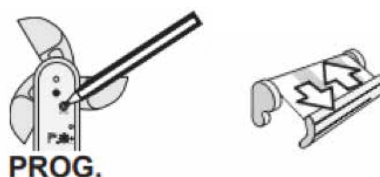

Imagem 42: Potenciômetro do sensor de vento.

Existem 6 níveis (ver imagem 43), sendo cada nível um limiar de sensibilidade de acordo com a velocidade de vento indicada na tabela. Quando se atingirem essas condições, o sensor será ativado.

LIMIAR	1	2	3	4	5	6
Km/h	28	38	49	61	74	88

Imagem 43: Tabela de limiar de sensibilidade do sensor de vento.

3.6. CONFIGURAÇÃO “CHUVA + VENTO” EM INSTALAÇÕES COM COBERTURA E TOLDO.

Opção única: com vento, o toldo recolhe e a cobertura recolhe. Apenas com chuva, o toldo recolhe e a cobertura fecha. Com chuva e vento, o toldo recolhe e a cobertura também recolhe.

NOTA PRÉVIA IMPORTANTE 1: O sensor de vento é um elemento de segurança estrutural e, perante um alarme de vento, o sensor deve abrir o toldo/cobertura para evitar danos. Em caso de realizar uma configuração diferente, a Acristalia fica isenta de qualquer responsabilidade, uma vez que o cliente tem conhecimento dos riscos a que se expõe.

NOTA PRÉVIA IMPORTANTE 2: O alarme de vento predomina sobre o alarme de chuva. Neste caso, prevalece a segurança estrutural face à possível entrada de água.

NOTA PRÉVIA IMPORTANTE 3: Programar o sentido de rotação dos motores da cobertura ao contrário no comando, ou seja, ao premir subida, a cobertura desce e vice-versa. Se o motor já se encontra programado, consulte o apartado 2.1.7.

APARELHOS NECESSÁRIOS:

- 2 uds. Sensor de vento Eolis IO (ACC0163)

- Captor chuva Ondeis (ACC0074)

- Izyzo (ACC0339)



PASSOS A SEGUIR:

1. Abrir a tampa inferior (imagem 44) e seleccionar o modo Segurança - S (imagem 45) com a patilha correspondente para o sensor do toldo.



Imagem 44: Cobertura e tampa do sensor de vento.



Imagem 45: Patilha do sensor de vento C e S.

2. Ligar o sensor de vento Eolis IO à corrente.

3. Vincular o canal com todos os motores do toldo ao sensor de vento Eolis IO:

- a. Selecionar no comando o canal com todos os motores do toldo. Colocar a roldana do Eolis IO na posição “METADE”.
- b. Manter premido o botão traseiro do comando (botão de programação) até escutar um movimento de subida e descida dos motores “clack-clack!” (imagem 46).

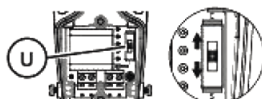

Imagem 46: Botão de programação do comando e movimento de subida e descida dos motores “clack-clack!”.

- c. Premir brevemente o botão de programação (PROG) do sensor de vento Eolis, até escutar novamente o mesmo som dos motores “clack-clack!” (imagem 47).

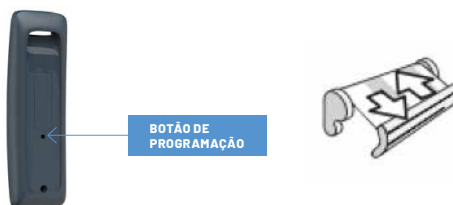

Imagem 47: Botão de programação do sensor de vento e movimento de subida e descida dos motores “clack-clack!”.

3.7. ELIMINAÇÃO DE SENSORES.

3.7.1. Desconexão do sensor de vento.

PASSOS A SEGUIR:

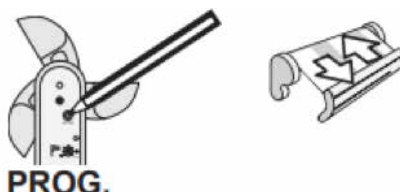
1. Partindo do canal previamente configurado ao sensor, premir o botão traseiro do comando (botão de programação) até que a cobertura realize um movimento de subida e descida "clack-clack!".
2. Uma vez realizado esse movimento, premir o botão de programação (PROG) do sensor de vento brevemente até que a cobertura realize um movimento de subida e descida "clack-clack!" (imagem 52).



Imagem 52: Botão de programação do sensor de vento e movimento de subida e descida dos motores "clack-clack!".

3. Chegado a este passo, o sensor de vento encontra-se desvinculado da cobertura. De seguida, desligar da corrente o sensor de vento.

3.7.2. Desconexão do sensor de chuva.

PASSOS A SEGUIR:

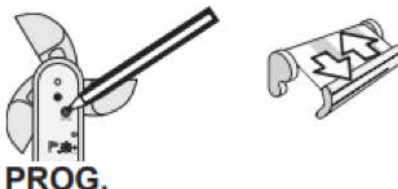
1. Partindo do canal previamente configurado ao sensor, premir o botão traseiro do comando (botão de programação) até que a cobertura realize um movimento de subida e descida "clack-clack!".
2. Uma vez realizado esse movimento, premir o botão PROG1 do Izyco brevemente até que a cobertura realize um movimento de subida e descida "clack-clack!".



3. Chegado a este passo, o sensor de chuva encontra-se desvinculado da cobertura. De seguida, desligar da corrente o sensor de chuva.

3.7.3. Desconexão do sensor de vento + sensor de chuva.

Seguir os passos do apartado 3.7.1. "Desconexão do sensor de vento".

4 PROGRAMAÇÃO DE LUZES LED EM COBERTURAS

4.1. PROGRAMAR O CONTROLO REMOTO.

A programação das luzes LED vem configurada por defeito.

Em caso de necessitar de uma reprogramação, consulte o ponto seguinte (4.2.).



Imagem 53: Controlo remoto EVO luzes LED.

4.2. REPROGRAMAÇÃO DO CONTROLO REMOTO.

Em caso de se encontrar o comando com outra programação anterior já configurada ou mal configurada, deve-se eliminar a programação existente e atuar como segue:

1. Dar corrente às luzes LED. Observar logo após dar corrente, que as luzes se acendem uma vez e se apagam.
2. Realizar 10 pressões breves no botão traseiro do comando e observar que com cada pressão as luzes se acendem.
IMPORTANTE: Esta operação deve começar dentro dos 10 segundos seguintes a dar corrente ao sistema.
3. Na pressão número 10, deve-se deixar premido o botão traseiro do comando, e observar que as luzes piscam. Manter premido enquanto estiverem a piscar as luzes, e soltar quando se estabilizarem e se mantiverem acesas (aproximadamente isto demora cinco segundos).
4. Agora a programação no comando está eliminada e pronta para voltar a programar. Para tal, continuar com os seguintes passos:
 - 4.1. Dar corrente às luzes LED. Observar logo após dar corrente, que as luzes se acendem uma vez e se apagam.
 - 4.2. Premir brevemente o botão traseiro do comando. Observar que as luzes se acendem e ficam fixas.
 - 4.3. Premir, até que as luzes pisquem, o botão dos 100% de intensidade do comando (imagem 53).
 - 4.4. Quando as luzes terminarem de piscar, o sistema estará programado no comando.

